

# ROLLGERÜST

## 18811 Gebrauchsanweisung und Sicherheitsvorschriften

Das Rollgerüst dient dazu, um in Gebäuden sicher in größerer Höhe arbeiten zu können. Das Rollgerüst besteht aus zwei Radständern und einem Arbeitsboden und ist an der Rückseite mit Horizontal- und Diagonalstreben verstärkt.



**Vorsicht!** Fehler beim Aufbau und/oder der Verwendung kann zu Verletzungen des Benutzers und/oder Beschädigungen des Rollgerüsts führen. Lesen Sie vor Gebrauch die Sicherheitsvorschriften auf der Rückseite dieser Karte!

**RENT**<sup>®</sup>  
**partner**

# BEDIENUNGSFUNKTIONEN

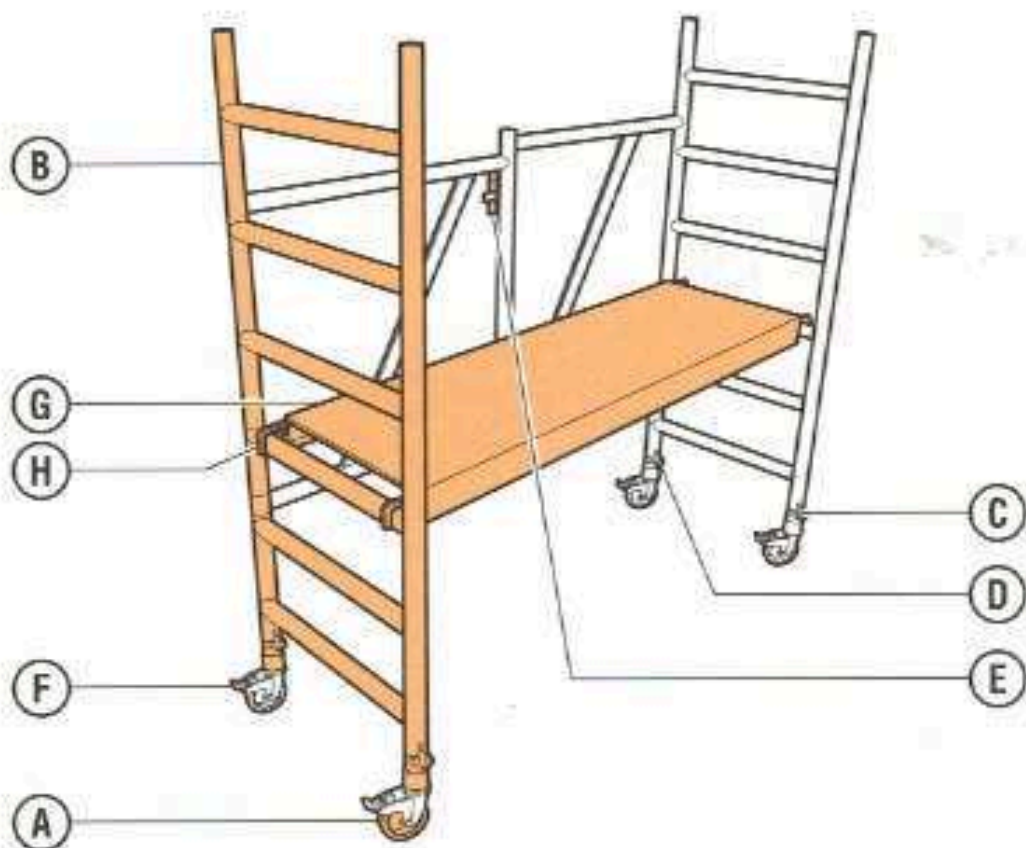

- A Rad (4x)
- B Ständer (2x)
- C Verriegelungsstift (4x)
- D Federstecker (rot 4x)

- E Sperrbolzen
- F Bremse (4x)
- G Arbeitsboden
- H Arbeitsboden-Arretierung

## VORBEREITUNG

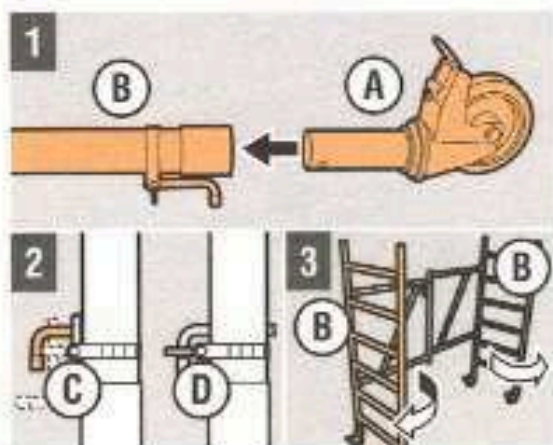

**Achtung!** Bauen Sie das Gerüst stets zu zweit auf!

- 1 Stecken Sie **A** in **B**
- 2 Bringen Sie **C** an, und verriegeln Sie mit **D**
- 3 Stellen Sie das Gerüst auf, und klappen Sie **B** aus

## VORBEREITUNG

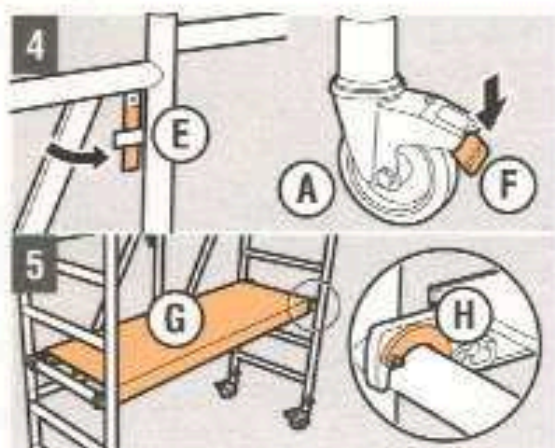

- 4 Verriegeln Sie das Rollgerüst mit **E**, und drücken Sie **F** auf **A**
- 5 Legen Sie **G** auf die entsprechende Höhe, und kontrollieren Sie **H**  
**Vorsicht!** Max. Höhe von **G**: 4. Aufleger. Achten Sie stets auf eine ausreichende Geländerhöhe!

## ROLLGERÜST VERWENDEN

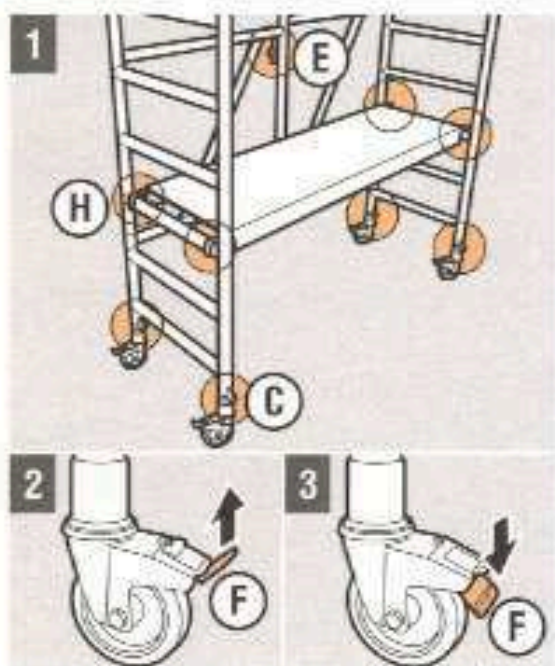

- 1 Kontrollieren Sie **C**, **E** und **H** sowie Aufbau und Arbeitshöhe
- 2 Lösen Sie **F** von **A**, und bringen Sie das Rollgerüst an die gewünschte Stelle
- 3 Drücken Sie **F** auf **A**, und führen Sie die erforderlichen Tätigkeiten aus  
**Vorsicht!** Verwenden Sie eine Staffelei (keine Leiter), um auf **G** zu gelangen!

# NACH DEM GEBRAUCH

- 1 Entfernen Sie Werkzeug und Material vom Rollgerüst
- 2 Demontieren Sie das Rollgerüst in umgekehrter Reihenfolge des Aufbaus
- 3 Reinigen Sie das Rollgerüst

# SICHERHEITSVORSCHRIFTEN

## Sicherheit für den Benutzer

- Max. Traglast des Rollgerüsts mit Arbeitsboden: 250 kg.
- Stellen Sie das Rollgerüst auf einen horizontalen, ebenen und stabilen Untergrund.
- Verwenden Sie bei weichem Untergrund Fahrplatten oder U-Profile.
- Arretieren Sie die Räder mit der Bremse.
- Lassen Sie das montierte Rollgerüst **niemals** unbeaufsichtigt, denken Sie an Kinder!

## Vor der Benutzung kontrollieren

- Qualität des Untergrunds. Dieser muss stabil sein.
- Funktion, Befestigung und Arretierung der Gerüstteile.
- Rollgerüst visuell auf Risse, Schäden oder Bruchstellen untersuchen.

**Nehmen Sie bei Problemen am (oder mit dem) Rollgerüst Kontakt mit dem Verleihunternehmen auf!**

## Sicherheit während der Benutzung

- Arretieren Sie nach dem Positionieren des Rollgerüsts die Räder mit Hilfe der Bremsen.
- Klettern Sie **niemals** über die Außenseite auf das Gerüst.
- Hängen Sie keine schweren und/oder großen Gegenstände an die Außenseite des Rollgerüsts.
- Befördern Sie Werkzeug und Material stets von Hand, **niemals** an der Außenseite oder mit Hebevorrichtungen am Gerüst.
- Halten Sie sich beim Hochklettern mindestens mit einer Hand am Gerüst fest.
- Tragen Sie keine Pantoffeln, hochhackige Schuhe oder Holzschuhe.
- Sorgen Sie dafür, dass die Sohlen Ihrer Schuhe sauber und nicht abgetreten sind.
- Stellen Sie keine Leitern, Kisten u.ä. auf den Arbeitsboden, um eine größere Stehhöhe zu erreichen.
- Vorsicht mit horizontaler (seitlicher) Belastung des Rollgerüsts von mehr als 30 kg.

## Sicherheit nach der Benutzung

- Inspizieren Sie das Gerüst auf Schäden
- Lagern Sie das Gerüst nach Gebrauch an einem sicheren Ort.